

FC3 - <offline>

"Meldungen"

Name: **Familie:**
Autor: **Version:** 0.1
Zeitstempel Code: **Bausteinversion:** 2
09.08.2007 08:45:31
Interface: 23.07.2007 11:17:02
Längen (Baustein / Code / Daten): 00180 00082 00000

Name	Datentyp	Adresse	Kommentar
IN		0.0	
OUT		0.0	
IN_OUT		0.0	
TEMP		0.0	
RETURN		0.0	
RET_VAL		0.0	

Baustein: FC3 Meldungen

Netzwerk: 1 LED Anlage ein / aus

Anlage ein (Funktion 1) : Dauerlicht
Funktion 2: symmetrischer Takt 1 Hz (Taktmerker aus HW-Konfiguration)
Funktion 3: asymerischer Takt 1Hz 3:1 (siehe Netzwerk 4)

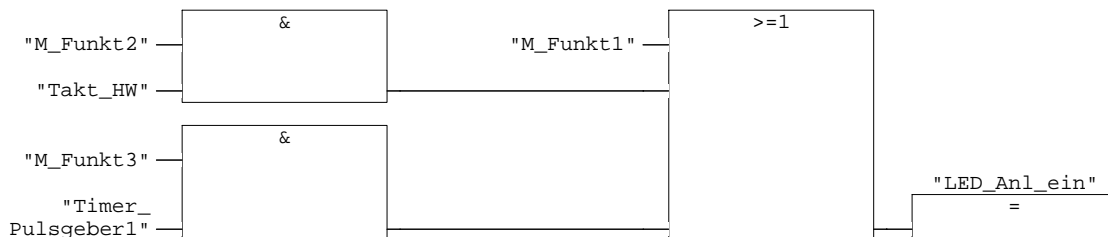
**Symbolinformation**

M0.2 M_Funkt2
M30.5 Takt_HW
M0.3 M_Funkt3
T35 Timer_Pulsgeber1
M0.1 M_Funkt1
A4.0 LED_Anl_ein

Netzwerk: 2 LED "Antrieb verfährt nach links"

Bei Verfahren mit Handsteuerung Dauerlicht
Bei Verfahren mit Funktionen 1, 2 oder 3 Blinklicht 1Hz

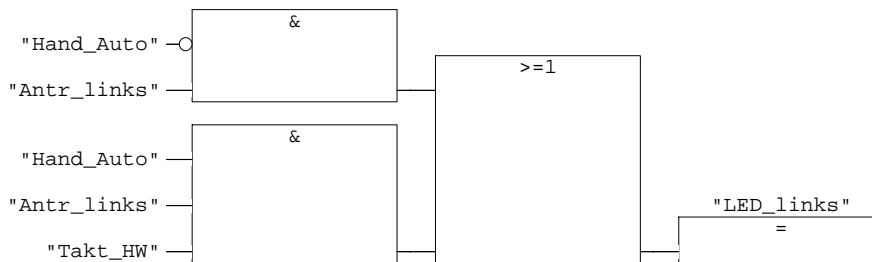
**Symbolinformation**

E1.0 Hand_Auto
A4.3 Antr_links
M30.5 Takt_HW
A4.1 LED_links

Netzwerk: 3 LED "Antrieb verfährt nach rechts"

Bei Verfahren mit Handsteuerung Dauerlicht
Bei Verfahren mit Funktionen 1, 2 oder 3 Blinklicht 1Hz

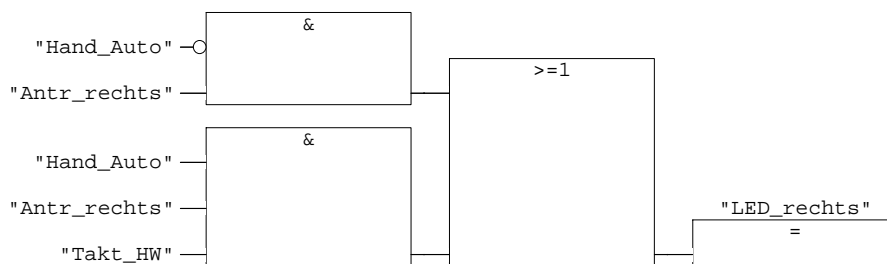

Symbolinformation

E1.0 Hand_Auto
A4.4 Antr_rechts
M30.5 Takt_HW
A4.2 LED_rechts

Netzwerk: 4 Asymmetrischer Takt 1Hz 3:1

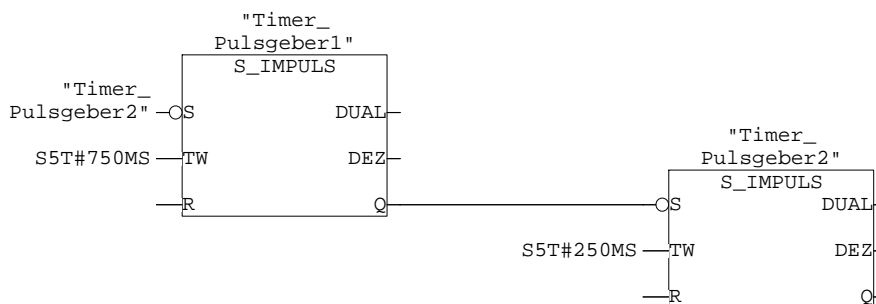

Symbolinformation

T35 Timer_Pulsgeber1
T36 Timer_Pulsgeber2